

# キャップチップ

## スポット溶接用電極



### ■ 用途に合ったあらゆる材質での製作

CuZr (ジルコニウム銅)

Dispersion strengthened copper AL60 and AL25 (アルミナ分散強化銅)

CuCrZr (クロムジルコニウム銅)

CuCr (クロム銅)

### ■ 冷間成形電極

安定した品質で生産スピードが速い(短納期)

### ■ テクニカルサポート

技術者がパラメーターの最適化をサポートします  
部材にあった最も効率的な製品をお勧めします



### ■ 世界シェア45%のルバタ製キャップチップを採用

ルバタ社4つの生産拠点

アメリカ・イギリス・中国・ブラジル

世界の溶接電極生産販売シェア45%

アメリカ85% ヨーロッパ56% アジア26%

あらゆる自動車メーカーに供給されています



西日本商工株式会社



## タイプ(先端形状)



A型

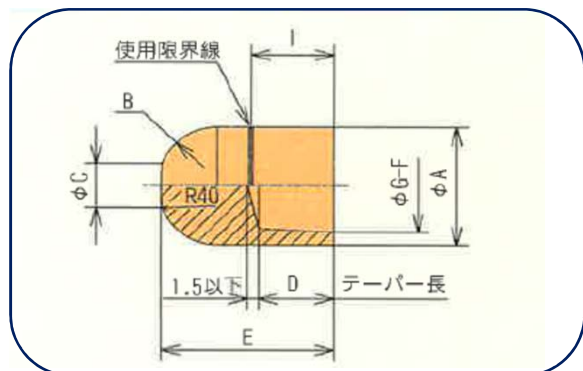

R型

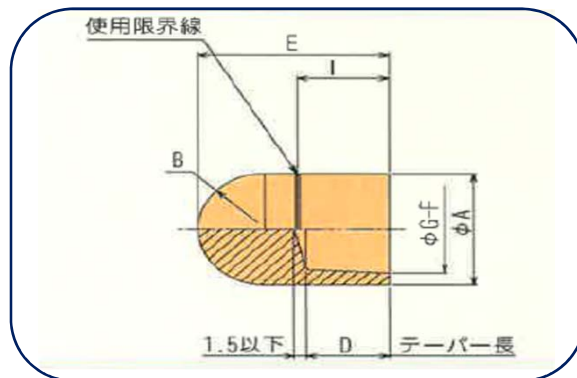

E型

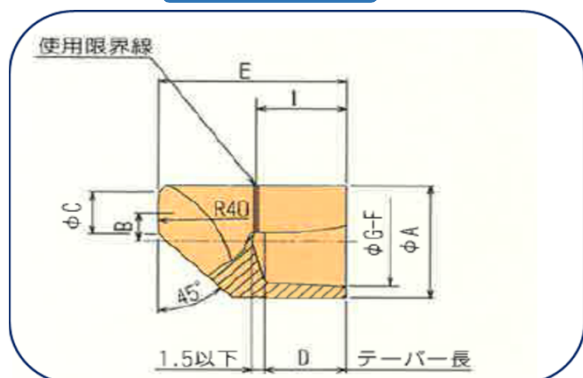

F型

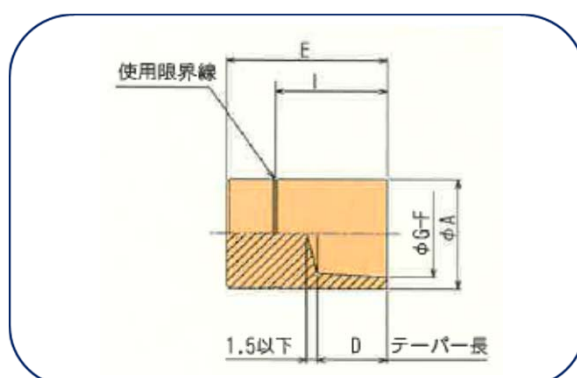

P型

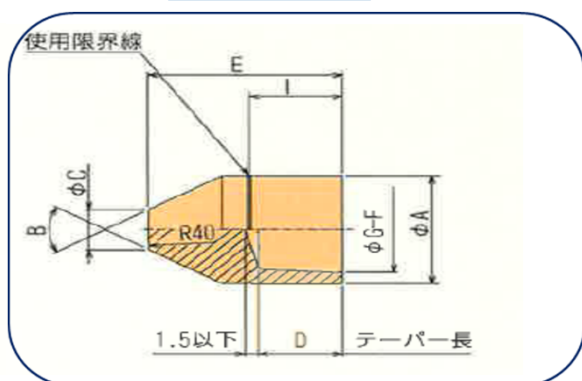

- オーダー・別作品OK!
- ロット・納期ご相談ください
- 図面・お見積、承ります

ご用命は



西日本商工株式会社



〒531-0071 大阪市北区中津2-2-29

TEL:06-6372-2241

FAX:06-6375-2108 (担当) 河村